

SPEZIFIKATIONEN

Der Enlighted Gateway dient als Zwischengerät zwischen dem Enlighted-Manage-Server und dem Enlighted-Steuerungsnetzwerk. Der Gateway überträgt Energie-, Umgebungs- und Anwesenheitsdaten, die von den Enlighted-Sensoren erfasst werden, an Manage zur Analyse und Berichterstattung. Außerdem werden darüber Konfigurationsänderungen von Manage an Sensoren und andere Netzwerkgeräte kommuniziert.

ÜBERSICHT

Der Enlighted Gateway (GW-2-01) sammelt den drahtlosen Datenverkehr zwischen dem Netzwerk der Enlighted-Sensoren und dem Enlighted-Manage-Server. Jeder Gateway sendet und empfängt Daten für bis zu 100 verbundene Geräte, einschließlich Sensoren und Steckerlasten (Plug Loads). Gateways verwenden das IEEE 802.15.4-Protokoll für die drahtlose Kommunikation mit den Sensoren und ein kabelgebundenes TCP/IP-Netzwerk für die Kommunikation mit dem Manage-Server, wenn er sich vor Ort befindet.

MERKMALE

Datensicherheit: AES 128-Bit-Verschlüsselung für die drahtlose Datenübertragung und SSL-Verschlüsselung für die TCP/IP-Datenübertragung zur Gewährleistung der Datensicherheit.

Datenschutz: Die Daten werden von den Enlighted-Sensoren an Manage übertragen und nicht im Gateway gespeichert.

Skalierbarkeit: Jeder Gateway unterstützt jeweils bis zu 100 verbundene Geräte. Die Systemarchitektur ermöglicht eine effektive Skalierbarkeit, auch für sehr große Anwendungsfälle.

Standardbasierte Kommunikationsprotokolle: Die Verwendung von Kommunikationsprotokollen nach Industriestandard sorgt für robuste und ausgereifte Funktionalität.

Betriebsreichweite: Jeder Gateway bietet einen Reichweitenradius von 46 m (150 Fuß) in offenen Bereichen bei offener Deckeninstallation. Einzelne Sensoren können als Repeater fungieren, um die Betriebsreichweite zu erhöhen.



Der Enlighted Gateway

L	3.01 Zoll	76.5 mm
B	4.01 Zoll	101.9 mm
H	1.38 Zoll	35.0 mm
Gewicht	120 Gramm	4.23 Unzen

ENLIGHTED-SPEZIFIKATIONSVORLAGE

Aufgaben-

Aufgabennummer:

Produkt-Code:

GW-2-01

ENCL-GW

VERDRAHTUNG UND BETRIEB

Auf jedem Stockwerk können ein oder mehrere Gateways eingesetzt werden, um Informationen zwischen den Sensoren und dem Manage-Server weiterzuleiten. Das Gateway-Gerät wird in der gleichen Höhe wie die einzelnen Sensorgeräte an der Decke montiert. Die Antenne wird anschließend nach unten gerichtet. Der Enlighted Gateway wird mit einem CAT5e-Kabel mit dem Enlighted-PoE-Switch verbunden (RJ-45-Stecker

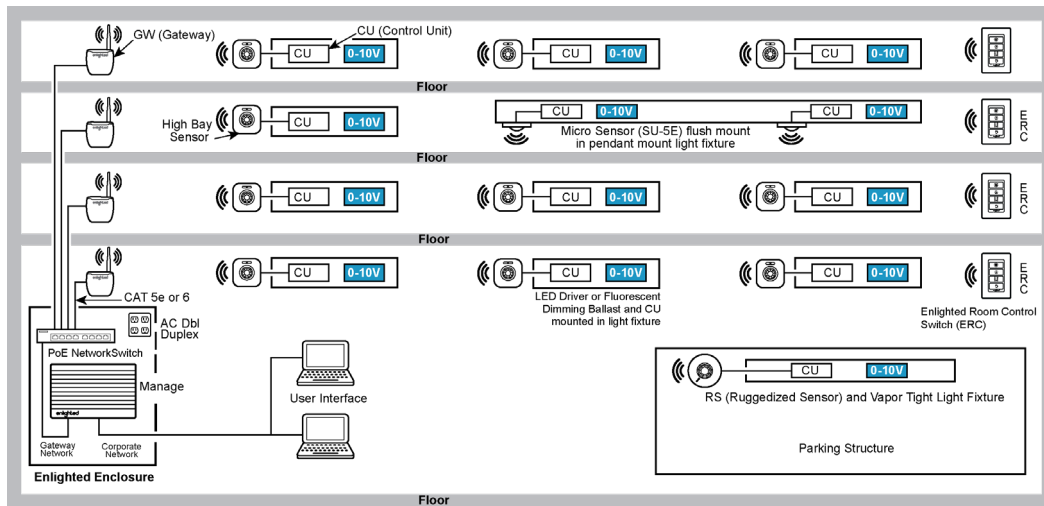

TECHNISCHE SPEZIFIKATIONEN

Funkfrequenz: 2400 – 2493,5 MHz

HF-TX-Ausgangsleistung: 3.5 dBm (gemittelt)

Drahtloses Protokoll: konform mit IEEE 802.15.4

Drahtlose Reichweite: 46 m Radius (150 Fuß) in offenen Bereichen

Betriebstemperatur: 0 bis 50 °C / 32 bis 122 °F

Anschlusstyp: 1x 10/100 BaseT RJ45

PoE + Anschluss

Gehäusematerial: Recyclebares ABS

Eingangsspannung: PoE – Klasse 1,
3.8W maximal

BESTELLINFORMATIONEN

GW-2-01 Enlighted Gateway

ENCL-GW Gateway-Gehäuse

COMPLIANCE

Europa

Vereinigte Staaten

Kanada



GARANTIE : 5 Jahre

Siehe www.enlightedinc.com/limited-warranty-terms für die vollständigen Bedingungen